

Bildübersicht

HIMA

SAFETY
NONSTOP

Sicherheit mit Tiefgang



Bild 1: Quelle: FMC Technologies, Inc.
Subsea Produkt- und Steuerleitungssystem



Bild 2: Quelle: FMC Technologies, Inc.
Subsea Ventilantriebseinrichtung

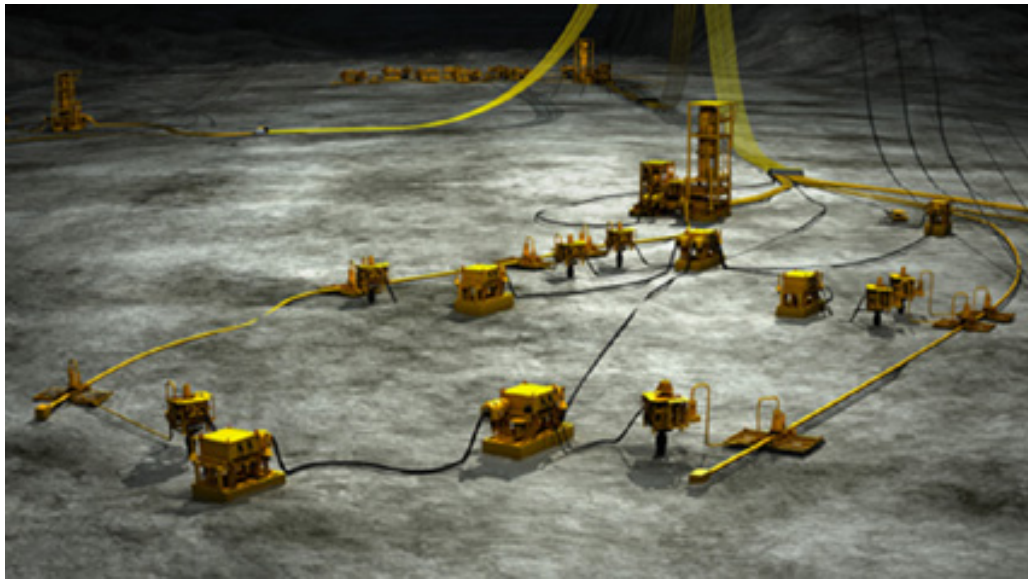

Bild 3: Die HIMatrix F35 subsea sorgt für eine hohe Verfügbarkeit und ermöglicht einen unterbrechungsfreien Anlagenbetrieb.

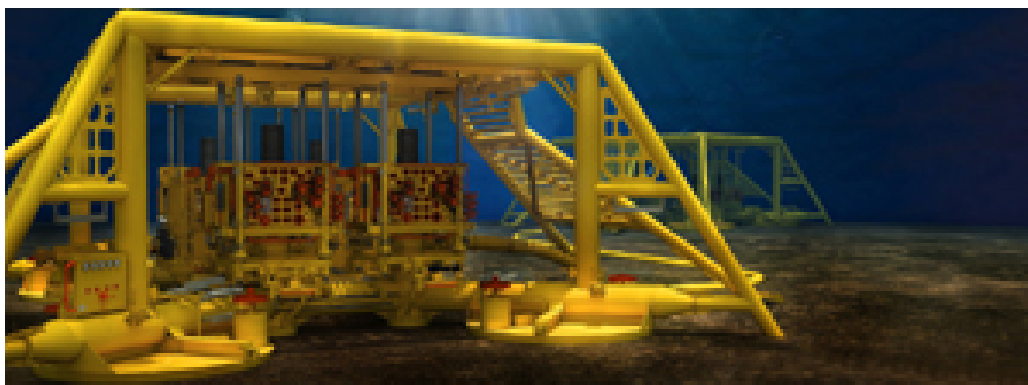

Bild 4: Die Gesamtstruktur des Subsea-Systems wurde redundant ausgelegt.



Bild 5: Die sicherheitsgerichteten HIMatrix-Steuerungen werden über safeethernet vernetzt.

Alle Bilder stehen auf unserer Homepage zum Download bereit oder werden auf Wunsch per E-Mail zugesandt.

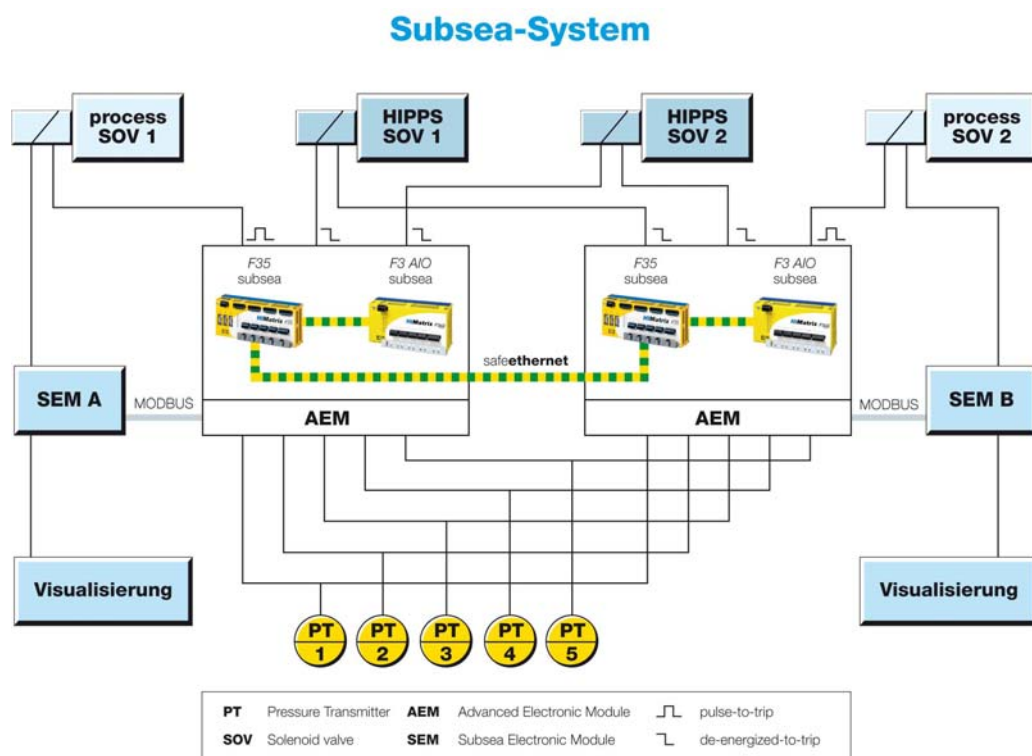
Link: <http://www.hima.de/Presse/default.php>

Pressekontakt:

HIMA Paul Hildebrandt GmbH + Co KG

Nicole Pringal

Albert-Bassermann-Strasse 28

68782 Brühl

Tel.: ++49 6202 709-405

Fax: ++49 6202 709-123

E-Mail: n.pringal@hima.com

Internet: www.hima.de